

# Trilladora de Cereales

CATALOGO DE PRODUCTOS

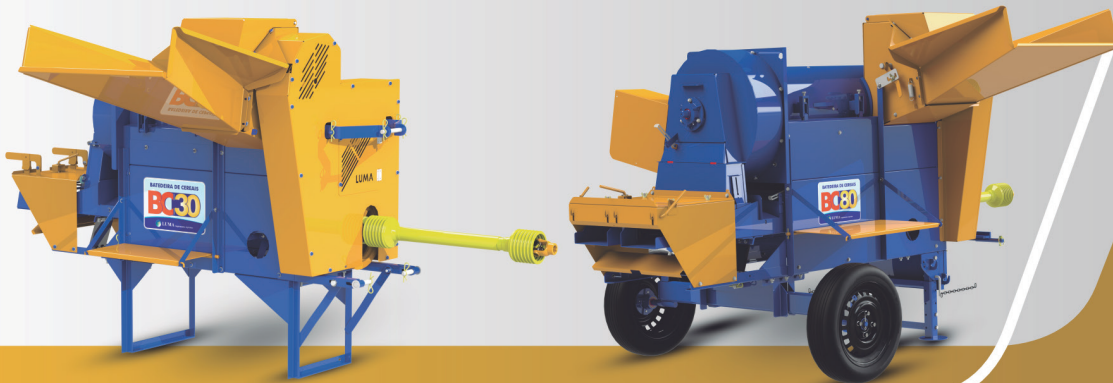

**LUMA**  
Implementos Agrícolas

# TRILLADORA DE CEREALES



**BC-30**



**BC-80**

Las Trilladora de Cereales LUMA fueron desarrolladas para batir, agitar y embolsar cereales, tales como: maíz seco con paja y mazorca, frijol, soya, arroz y similares. Todas las versiones están equipadas con:

- Ensacadora doble para mayor agilidad y facilidad de operación;
- Sistema de aspiración de aire con ventilador de gran capacidad para la limpieza del cereal y eliminación total de la paja;
- Alimentador automático con rodillo equipado con pasadores retráctiles que proporcionan una alimentación uniforme y constante.



El alimentador automático garantiza la alimentación uniforme y continua.

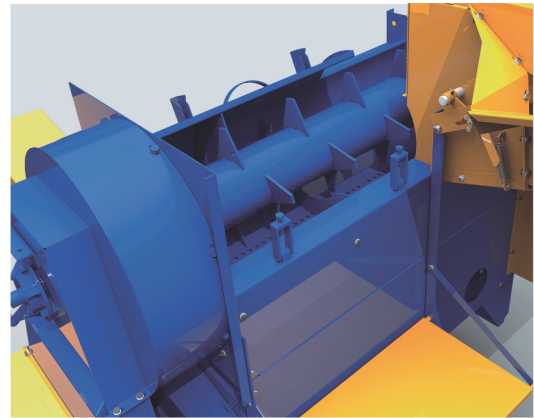

Potente rotor procesa el cereal sin dañar los granos.

## CARACTERISTICAS TECNICAS

Modelos	Acionamiento	Fuerza requerida	Producción (bolsa de 60 Kg)*				Dimensiones (mm)		
			Frijol	Maíz	Arroz	Soya	Longitud	Anchura	Altura
<b>BC-30</b>	MOTOR ELÉCTRICO	10 a 12 cv	16 a 22	25 a 45	15 a 20	15 a 20	2550	2280	1580
	GASOLINA/DIESEL	15 cv	16 a 22	25 a 45	15 a 20	15 a 20	2550	2280	1580
<b>BC-80</b>	UNIVERSAL	Toma de fuerza 540 RPM	15 a 35	60 a 80	15 a 25	15 a 35	2520	2200	1800
	UNIVERSAL						2520	2200	1800
	PLATAFORMA ESTÁNDAR						3400	2350	1800
	PLATAFORMA Y ASCENSOR						3300	2350	2000
	MOTOR						MOTOR ELÉCTRICO	15 cv	2520
MOTOR	GASOLINA/DIESEL	15 cv	2520	2520	1800				

\*Puede haber variaciones según el tipo de producto, la humedad del grano, el grado de impureza y el ajuste de la máquina.

\*\*Para batir el arroz, corta las ramas a un largo aproximado de 40 cm.



BC-30 CON EJE



BC-30 CON ACCESORIO DE MOTOR



BC-30 CON PLATAFORMA



BC-30 CON PLATAFORMA Y ASCENSOR



BC-30 UNIVERSAL



BC-30 TRACCIÓN ANIMAL



BC-30 RESIDENCIA EN DIESEL O GASOLINA



BC-80 BASADO DIÉSEL



BC-80 BASE ELÉCTRICA Y ASCENSOR



BC-80 PLATAFORMA ESTÁNDAR



BC-80 PLATAFORMA Y ASCENSOR



BC-80 UNIVERSAL



**LUMA Implementos Agrícolas Ltda.**  
Rua 15 de Novembro, 791 - Bairro Santo Antonio - Itapira - SP  
CEP 13974-520 - Tel: 19 3863 3395  
vendas6@lumaimplementos.com.br  
www.lumaimplementos.com.br

*Luma se reserva el derecho de modificar o mejorar sus productos sin previo aviso.*